

Für dieses Dokument behalten wir uns alle Rechte vor.
 Nous nous réservons tous les droits sur ce document.
 We reserve all rights in connection with this document.

2 inch
 1 1/4
 1
 1/2
 0

50 mm
 40
 30
 20
 10
 0

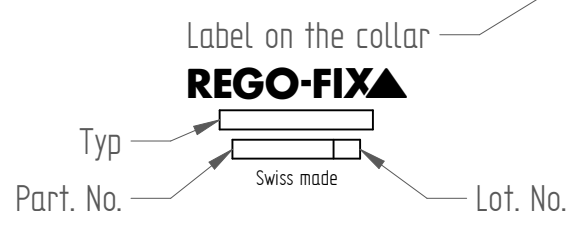
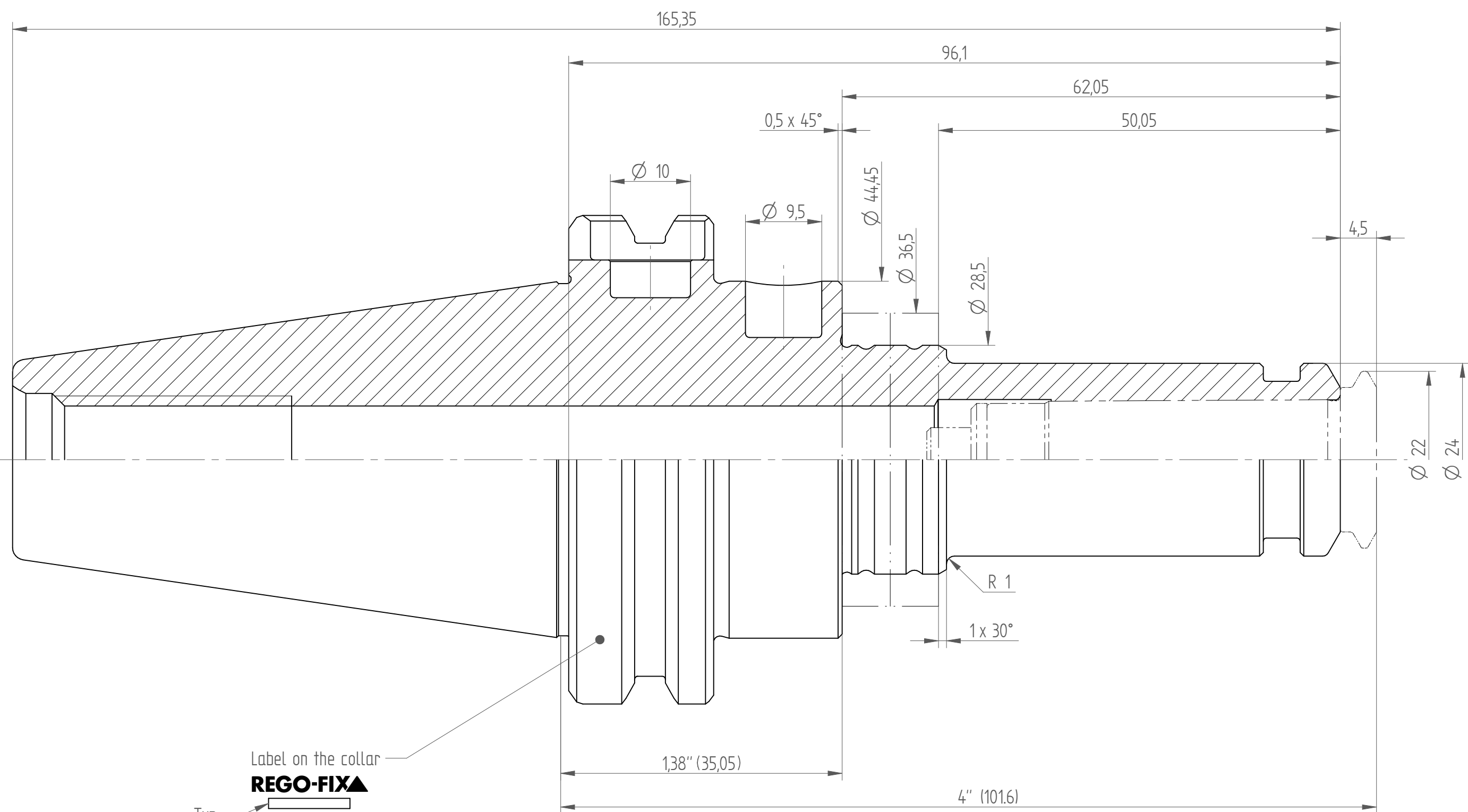

Acceptance

Company name: Person:

Date: Signature:

| | | | | | | |
|-----------|------------------------------------------------------------------------------|--------------|-------------------|-------------|------------|--------|
| C | Benennung angepasst / Ohne ZA | 01.12.2023 | RJE | | | |
| B | Modell Angepasst nach alten Stand und Wuchtbohrung am Ø44,45 hinzu / Ohne ZA | 07.09.2023 | RJE | | | |
| Mod | Anderung | Datum | Name | | | |
| | Gewicht: 1.134 kg | 30.08.2023 | rjerfag | | | |
| Massblatt | | Format | Masstab | gezeichnet | 01.12.2023 | sfurer |
| | | A3 | 2:1 | geprüft | 01.12.2023 | mitin |
| | | | | freigegeben | 01.12.2023 | |
| | | Blatt / Anz. | 0029285 | | | |
| | | 1 / 1 | CAT+40_PG15x4_H-M | | | |